

**45°**

## INTRODUZIONE

La collezione 45° nasce dall'incontro tra l'estetica monocolora, il design e le geometrie pulite stagliandosi nello spazio senza definirlo.

La collezione prende il nome dalla finitura a 45° che caratterizza ogni elemento che la compone, dalle basi ai pensili. Al fine di preservare la linearità e la sagoma dei volumi, si propone un sistema di apertura push pull che può essere sostituito da quello a gola nelle zone più operative della cucina.

A rompere e al tempo stesso marcare il design monocolora della cucina, ci sono elementi tecnici imprescindibili che, contrariamente alla norma, vengono messi in risalto come punti di luce o di ombra dell'intera struttura evidenziandone il concetto di "volume".

45° by Gio Tiroto è realizzata in 4 diverse varianti: Fenix colorato, Fenix B&W, rovere scuro e rovere chiaro.



Fenix colorato



Fenix B&W



Rovere chiaro



Rovere scuro

## ACCESSORI, CASSETTI E CESTONI

I cassetti e i cestoni sono realizzati con spondine laterali e retro in lamiera verniciata e sono dotati di un dispositivo per la chiusura controllata.

Al fine di garantire la massima flessibilità pur rispettando i canoni estetici di questa collezione, i cestoni ed i cassetti sono combinati e proposti in 3 varianti (A-B-C)

Gli elementi in alluminio come gola e zoccolino sono realizzati in alluminio estruso e proposti in una tripla finitura anodizzata naturale (alluminio, bianco opaco o nero testa di moro) in modo da creare, in base alla finitura scelta per l'intera cucina, sia un effetto tono su tono che un effetto a contrasto.

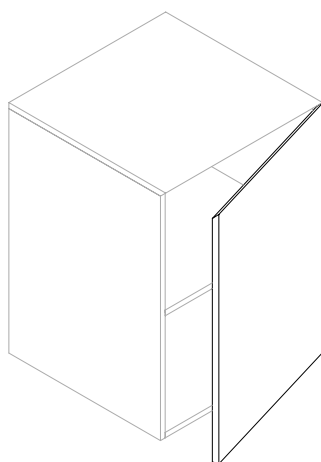

Anta

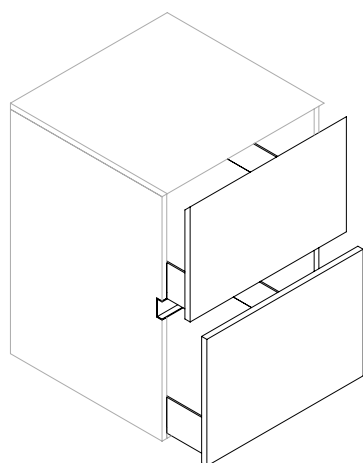

Cestoni

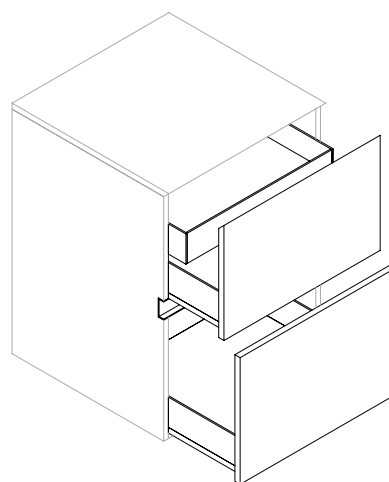

Cestone e cassetto

## SPECIFICHE FRONTALI E TOP IN FENIX

### Finitura anta

Fenix NTM o Fenix NTM Bloom (cellulosa e resine acriliche di nuova generazione)

### Caratteristiche finitura

Superficie estremamente opaca grazie ad una bassa riflessione della luce, morbida al tatto, anti-impronta e altamente resistente ai graffi, all'abrasione, al calore secco, ai solventi a base acida e ai reagenti domestici. La riparabilità termica conferisce a questo materiale la capacità di rigenerarsi da eventuali micro-graffi superficiali

### Pulizia e manutenzione superficie

Utilizzare un qualsiasi detergente per la casa o semplicemente dell'acqua tiepida, ricordandosi sempre di risciacquare con acqua, terminare il processo asciugando la superficie con un panno pulito per evitare i depositi di calcare

---

Spessore totale  
20 mm

Bordatura  
ABS da 1 mm

A. Fronte anta Fenix  
1 mm

B. Pannello MDF  
18 mm

C. Retro anta Fenix  
1 mm

D. Bordo in ABS  
1 mm

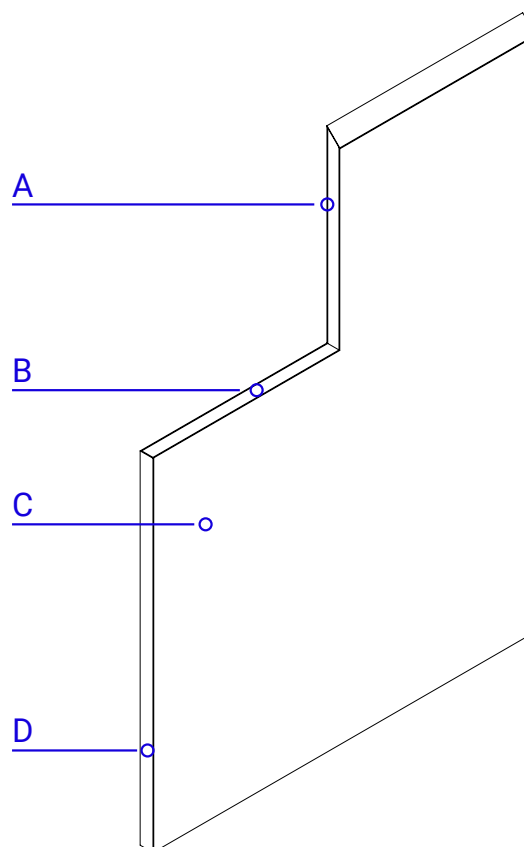

## SPECIFICHE FRONTALI E TOP IN ROVERE

### Finitura anta

Legno impiallacciato

### Caratteristiche finitura

Superficie materica che manifesta l'unicità e il calore tipico del vero legno, dotata di una bassa riflessione della luce si distingue anche per buona impermeabilità e resistenza ai graffi, al calore e alla luce

### Pulizia e manutenzione superficie

Dopo aver accuratamente spolverato la superficie interessata, utilizzare un panno morbido inumidito con acqua e ben strizzato e agire seguendo le venature del legno, terminare il processo asciugando con attenzione

---

### Spessore totale

22 mm

### Bordatura

Legno da 1 mm

### A. Fronte anta Rovere

2 mm

### B. Pannello MDF

18 mm

### C. Retro anta Rovere

2 mm

### D. Bordo in legno

1 mm

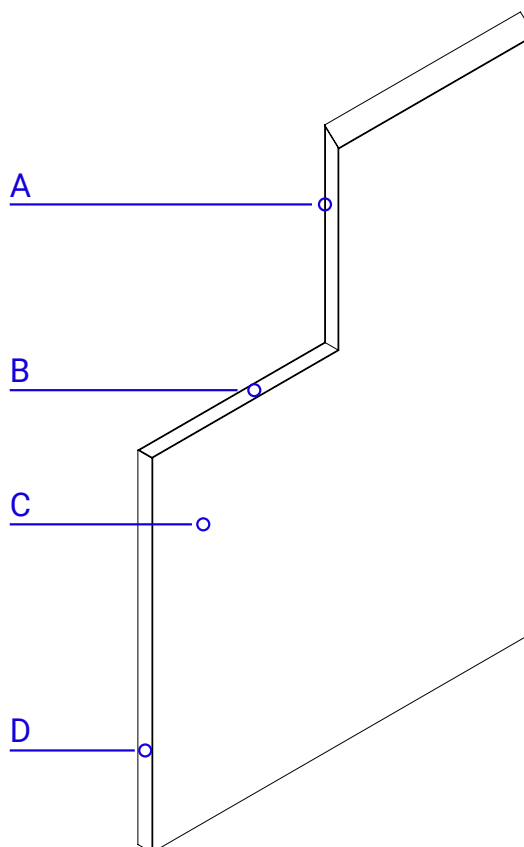

## PENSILI FREE-STANDING

Per la collezione 45°, il progettista ha disegnato 3 tipologie di pensile a libera installazione da affiancare alla cucina. Gli elementi si possono combinare in varie tipologie e misure per garantire la massima flessibilità possibile.

I pensili sono proposti in 3 diverse misure (per ricoprire ogni tipo di esigenza) e sono realizzati con le stesse caratteristiche materiche e cromatiche delle ante.

### Varianti

Verde Kitami cod.0794, Rosso Askja cod.0770, Grigio Londra cod.0718, Bianco Kos cod.0032, Nero Ingo cod.0720, Rovere Naturale e Rovere Scuro

### Lunghezze

A. 640, 940, 1240 mm - B. 340, 640 mm - C. 340, 640 mm

### Materiale

20 mm o 22 mm

### Profondità

400 mm

### Altezza

1240 mm

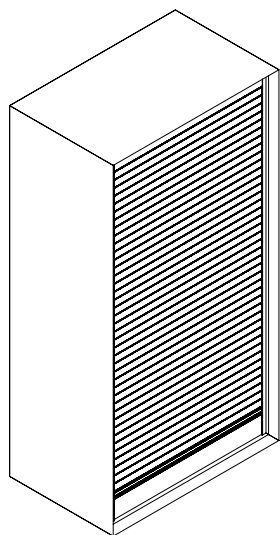

A. Pensile con serrandina  
in alluminio\*

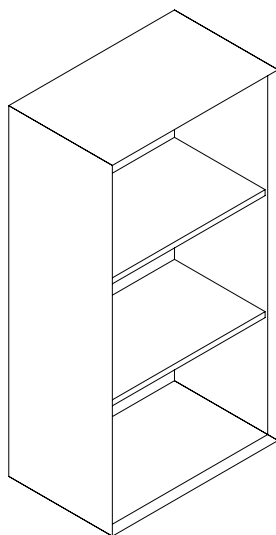

B. Pensile a giorno

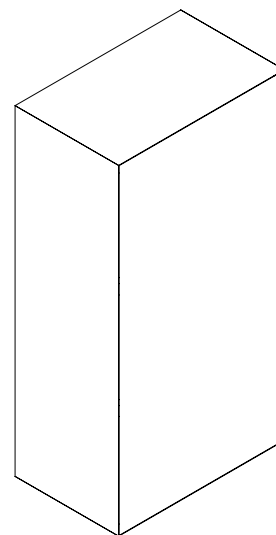

C. Pensile con anta

## FLESSIBILITÀ E MODULARITÀ

45° è una cucina di design elegante e accessibile a tutti, con un ampio range di finiture e di soluzioni per soddisfare ogni gusto e necessità.

Con lo stesso intento, la modularità dei suoi elementi permette di creare composizioni nuove, adatte ad ogni tipo di ambiente e senza sacrificare piano di lavoro.

Grazie alla combinazione innovativa di pensili free standing e colonne è possibile ricavare spazio contenitivo a parete senza appesantire lo spazio.

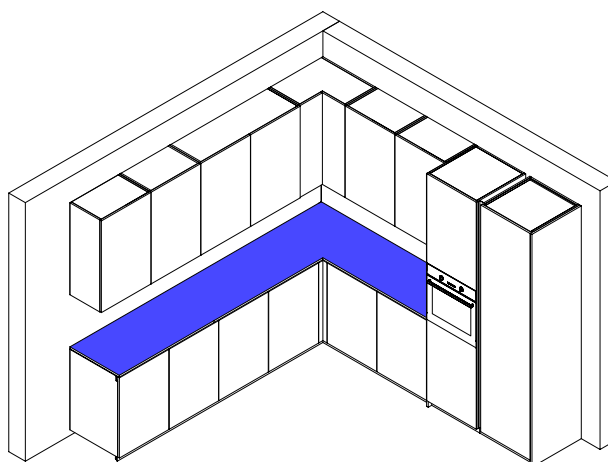

Soluzione tradizionale

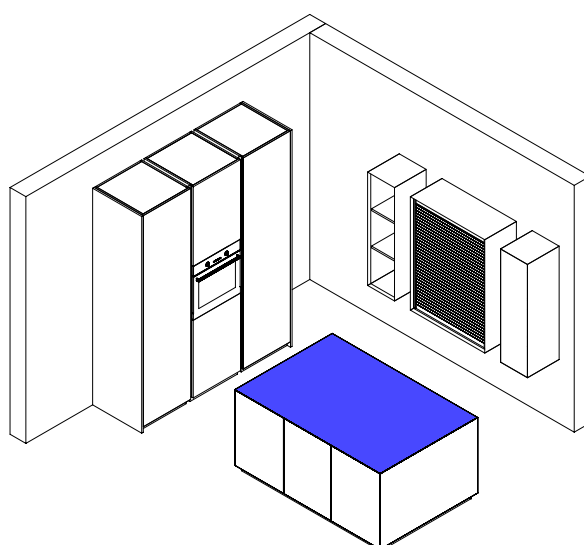

Soluzione volumeuno

## COLORI E MATERIALI

### FENIX

---



Verde  
Kitami

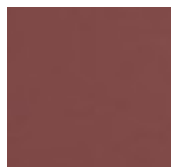

Rosso  
Askja

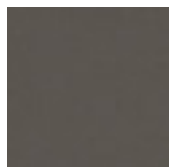

Grigio  
Londra

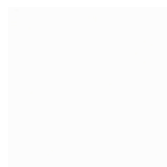

Bianco  
Kos



Nero  
Ingo

### ROVERE

---



Rovere  
chiaro

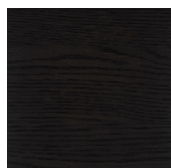

Rovere  
scuro

### SERRANDINA IN ALLUMINIO

---



Alluminio  
naturale



Bianco  
opaco

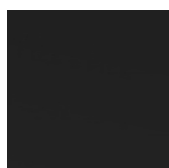

Nero  
opaco